



GEBRUIKERSHANDLEIDING  
USER MANUAL  
MODE D'EMPLOI  
BETRIEBSANWEISUNG

# KT200TS



WWW.ELRO.EU  
Roos Electronics bv,  
Postbus 117, 5126 ZJ Gilze, Holland  
WWW.ELRO-NL.COM - WWW.ELRO-BE.COM  
Roos Electronics GmbH Arnberg-Germany  
WWW.ROOSELECTRONICS.DE  
EDEN, Antibes, France WWW.EDEN.FR  
C H Byron Corporation, Bromsgrove, U.K.  
WWW.CHBYRON.COM



NL

EN

FR

D

WWW.  .EU

PROGRAMMEERBARE THERMOSTAAT MET TOUCH SCREEN

TOUCH SCREEN PROGRAMMABLE THERMOSTAT

ÉCRAN TACTILE THERMOSTAT PROGRAMMABLE

PROGRAMMIERBARES THERMOSTAT MIT TOUCH SCREEN

NL

EN

FR

D



## 9. SPEZIFIKATIONEN

Spannung	: 230V~ 50Hz
	: 8A Ohmsche Last
Wärmewirkungsgrad	: Messbarer Temperaturbereich 0°C bis 35°C
	: Einstellbarer Temperaturbereich 5°C bis 30°C
Speisung	: 2 x AA Alkali-Batterien

## 10. TROUBLESHOOTING

### Keine Anzeige

- Batterien erschöpft
- Batterien sind nicht richtig eingesetzt (Polarität)

### Heizkessel schaltet sich nicht ein, Rad dreht sich

- Falsche Batterien eingesetzt, benutzen Sie ausschließlich ALKALI Batterien
- Batterien nahezu erschöpft
- Kabelverbindung am Coronet-Anschluss labil
- Heizkessel nicht richtig angeschlossen

### Thermostat schaltet nicht ein, Rad dreht sich nicht

- Temperatureinstellung zu gering
- Programm nicht manuell eingestellt
- Schalter befindet sich in AUS Stellung

### Temperatur kann nicht korrekt eingestellt werden

- Thermostat ist zu nahe an Heizkörper oder Fenster montiert
- Stellen Sie eine geringere Temperaturspanne ein

## 11. REINIGUNG

Dieses Gerät ist wartungsfrei, es muss also nicht geöffnet werden. Reinigen Sie es nur außen mit einem weichen und trockenen Tuch. Vor dem Reinigen bitte Speisung ausschalten.



Benutzen Sie keine karbolischen Reinigungsmittel wie Benzin, Alkohol oder ähnliches, das kann zu Beschädigungen der Oberfläche führen und die Dämpfe sind gesundheitsschädlich und entzündlich. Benutzen Sie keine scharfkantigen Gegenstände wie Schraubenzieher, Metallbürsten und ähnliches zum Reinigen.

## KT200TS

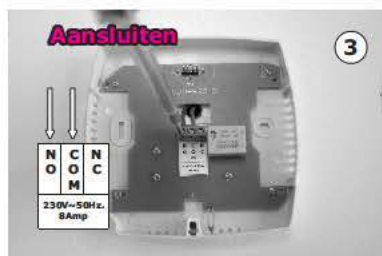

## 1. SCHERM

- (1) SET-knop
- (2) HOLD-knop
- (3) OK-knop
- (4) TIME-knop
- (5) PROG-knop
- (6) SYSTEM-knop
- (7) Klok
- (8) Week
- (9) Celsius symbol
- (10) Kamertemperatuur
- (11) Temperatuurinstelling verkoelen
- (12) Temperatuurinstelling verwarmen
- (13) Regelaar verwarmingsinstelling
- (14) Regelaar verkoelingsinstelling
- (15) Dag van de weekregelaar
- (16) Klokregelaar
- (17) 4 periodes van de dag en regelaar
- (18) Systeem uitvoersymbool
- (19) Zwakke batterij symbool
- (20) Tijd instelsymbool
- (21) Programma instelsymbool
- (22) Vasthoudsymbool
- (23) Instelsymbool

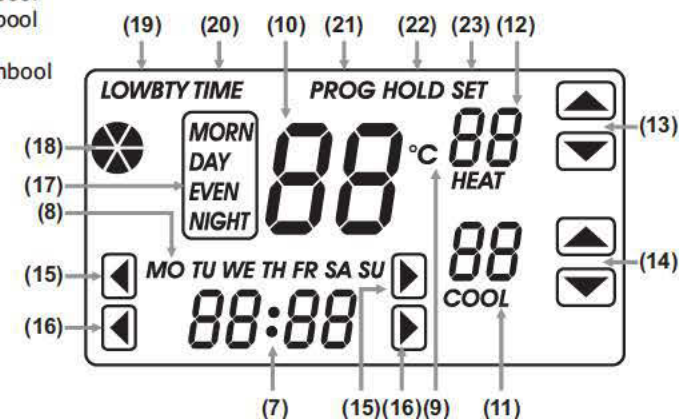
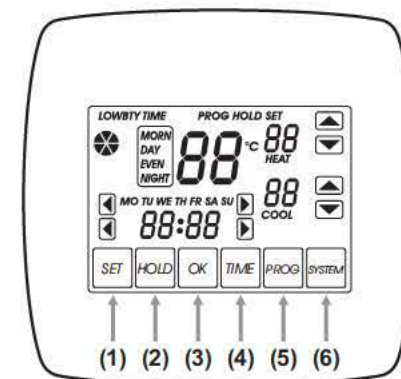

- a. De kamertemperatuur wordt in het midden getoond.
- b. De instellingstemperatuur van verwarming of verkoeling wordt aan de rechterkant getoond als het systeem verwarmd of verkoeld.
- c. De klok en de dag van de week worden onderaan getoond.
- d. De 4 periodes van de dag MORNING (ochtend), DAY (dag), EVENING (avond) en NIGHT (nacht) worden aan de linkerkant van de kamertemperatuur getoond.
- e. Het systeem uitvoersymbool wordt getoond als het systeem in uitvoering is.

## 2. VERWARMEN / UIT / VERKOELEN SYSTEEM SELECTEREN EN INSTELLINGSTEMPERATUUR REGELEN



- De systeeminstelling, druk op SYSTEM (systeem) onder het scherm om HEAT (verwarmen), OFF (uit), COOL (verkoelen) te selecteren. Druk daarna op OK (oké) onder het scherm om de instelling te bevestigen en naar het normale scherm terug te keren.
- De temperatuurinstelling regelen: druk op de of van de verwarming of verkoelingsinstelling, regelt direct als het systeem in verwarmen of verkoelen is.

## 3. KLOK EN DAG VAN DE WEEKINSTELLING

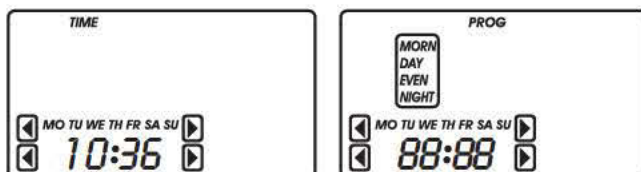

Druk op TIME (tijd) onder het scherm om de tijdsinstelling binnen te gaan, "TIME" instelsymbool wordt bovenaan getoond. De Klok en de Dag van de Week regelaar worden aan de beide zijden van de Klok en de Dag van de Week getoond.

- Dag van de Weekinstelling: druk om in te stellen op de of regelaar van de Dag van de Week.
- Klokinstelling: druk om in te stellen op de of regelaar van de Klok.
- Druk op OK onder het scherm om terug te keren naar het normale scherm.

## 4. PROGRAMMA (TIJDSHEMA) INSTELLING

Druk op PROG (programma) onder het scherm om het programma binnen te gaan, het "PROG" instelsymbool wordt bovenaan getoond.

- Selecteer eerst de dag voor programmering. Druk op de of regelaar van de Dag van de Week om de dag te kiezen die u wilt.

Druk op om te selecteren. **De dag die niet knippert is geselecteerd.**

U kan op de of regelaar van de Dag van de Week drukken om een andere dag waarbij u hetzelfde programma wilt gebruiken te kiezen en druk op om te selecteren.

Selecteer niet meer dan 7 dagen. Deze geselecteerde dagen zullen hetzelfde programma gebruiken. **Opmerking:** er moet minstens 1 dag geselecteerd zijn anders kan u niet de volgende programmeerstap binnengaan.

## 7. KABELDIAGRAMM

Zum Anschließen des Thermostats müssen Sie das Gehäuse öffnen, die Anschlussleiste ist zusätzlich gesichert (siehe Aufkleber). Das Thermostat kann für nahezu sämtliche Heizsysteme eingesetzt werden, das Relais ist für 220 Volt~ 50/60Hz 8 Ampere ausgelegt.

Der Raumthermostat kann an nahezu sämtliche Heizsysteme (einschließlich Fernheizung) mit 2- oder 3-adriger Verkabelung angeschlossen werden. Der Thermostat hat drei Anschlüsse. Der mittlere Kontakt ist der Hauptkontakt und mit COM bezeichnet. Er muss immer angeschlossen werden. Der linke Kontakt mit der Bezeichnung NO ist in Ruhestellung geöffnet (normally open). Der rechte Kontakt mit der Bezeichnung NC ist in Ruhestellung geschlossen (normally closed). Die beiden häufigsten Anschlussarten sind nachstehend beschrieben.

### Warnung:

Schalten Sie vor Anschluss des Thermostats die Speisung des Heizkessels aus. Wenden Sie sich mit Fragen bitte stets an Ihren Heizungsinstallateur.

### Anschluss 1

Der derzeitige Thermostat ist 2-adrig angeschlossen, diese beiden Kabel müssen an COM und NO angeschlossen sein. Es spielt keine Rolle, welches Kabel an COM oder NO angeschlossen ist.

### Anschluss 2

Eine weitere häufige Anschlussmethode ist der 3-adrige Anschluss an Vaillant Heizkessel. Der 3-adrige Anschluss wird in einen 2-adrigen Anschluss umgewandelt. Hierzu muss ebenfalls eine Veränderung der Anschlüsse des Heizkessels vorgenommen werden. Nebenstehende Zeichnung zeigt den Anschluss an Vaillant Heizkessel. Der Widerstand zwischen Anschlüssen 4 und 5 muss herausgenommen werden. Kein Anschluss an Nr.5. Überprüfen Sie den Heizkesselanschluss.

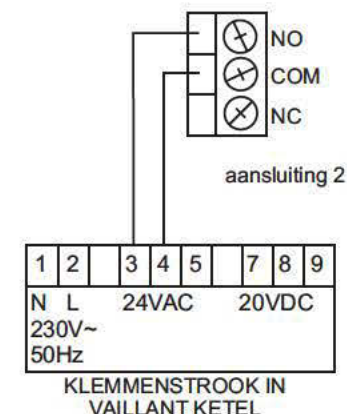
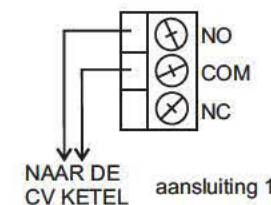

## 8. EINSETZEN DER BATTERIEN

Setzen Sie die Batterien wie dargestellt in das Batteriefach ein und achten hierbei bitte auf die Polarität (+/-). **Benutzen Sie im KT200TS ausschließlich ALKALI Batterien vom Typ AA (penlite) 1,5 Volt. Mit anderen Batterien kann es zu Problemen kommen.**

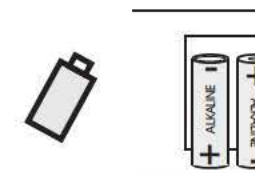

### Batteriekontrollanzeige

Beim Blinken der Batteriekontrollanzeige (links im Display) ersetzen Sie die Batterien bitte umgehend. Benutzen Sie ausschließlich ALKALI Batterien (vergl. Aufdruck auf den Batterien).

- f. Verzögerung Heizen ein-/ausschalten: dLY wird unten im Display angezeigt, oF (AUS) oder oN (EIN) in der Mitte, die Auswahlstaste  ist links, HEAT wird rechts angezeigt.

#### Sechsmaliger Tastendruck auf SET zum Aufrufen von dLY

- 1) Drücken Sie die Auswahlstaste  zur Auswahl von Verzögerung oF (AUS) oder oN (EIN). Die Verzögerung schaltet eine 5-minütige Wartezeit zwischen den Heizzyklen ein.
  - 2) Mit SET speichern Sie die Einstellungen und rufen die nächste Eigenschaft auf.
  - 3) Mit OK speichern Sie die Einstellung und kehren zum normalen Display zurück.
- g. Änderung Temperatureinstellung: TPad wird unten im Display angezeigt, die Raumtemperatur oben rechts, der Einstellwert unten rechts, HI (hoch) oder Lo (niedrig) in der Mitte.

#### Siebenmaliger Tastendruck auf SET zum Aufrufen von Tpad.

1. Mit der Einstellstaste  stellen Sie die Temperatur ein. Der Einstellbereich ist 2,5°C niedrig und 2,5°C hoch. Der Thermostat wurde werksseitig korrekt kalibriert, Sie haben jedoch die Möglichkeit der Einstellung, um Angleichungen an Ihren vorherigen Thermostat vorzunehmen.
2. Mit SET speichern Sie die Einstellungen und rufen die nächste Eigenschaft auf.
3. Mit OK speichern Sie die Einstellung und kehren zum normalen Display zurück.

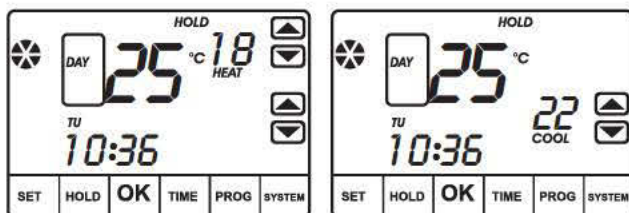







## 6. HOLD START UND STOP.

- a. Drücken Sie HOLD zum starten. HOLD wird oben im Display angezeigt. Drücken Sie EINSTELLUNG MINDEST- oder HÖCHSTTEMPERATUR zum Einstellen.   Diese Temperatur wird bis zum Drücken von Stop gehalten.
- b. Drücken Sie HOLD zum Stoppen. HOLD erlischt im Display.



7. Batteriealarm bei geringer Batteriekapazität, LOWBTY blinkt oben im Display. Die Batterien müssen nun ersetzt werden.

- b. Druk als de selectie van de dag klaar is op PROG om de programmering van het schema binnen te gaan:

- 1) Druk op  om vanaf MORNING te selecteren.
- 2) Druk op de  of  regelaar om de begintijd van deze periode te selecteren.  
Druk ook op de  en  regelaar van de temperatureinstellingen van verwarmen en verkoelen.
- 3) Druk op  om een andere periode te selecteren en herhaal stap 2) om in te stellen.
- 4) Herhaal stap 1) tot en 3) om de programma instellingen van de geselecteerde dagen te voltooien.



- d. Druk op PROG om de programma instellingen voor andere dagen te beginnen.
- e. Druk op OK onder het scherm om de programma instellingen op te slaan terug te keren naar het normale scherm.

## 5. KENMERKEN INSTELLEN





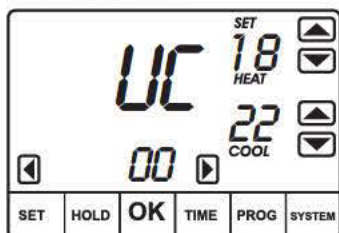

Druk op SET (instellen) onder het scherm om het instellen binnen te gaan, "SET" symbool wordt bovenaan getoond.

- a. Eerst is de instelling van het tijdelijk **door laten lopen van het ingestelde programma (HD)**, "Hd" wordt in het midden getoond, de instellingen van verwarmen en verkoelen worden aan de rechterkant getoond. De tijd van het tijdelijk vasthouden en z'n **tijdsinstelling** worden onderaan getoond.
  - 1) Druk op de  of  regelaar om de tijd van het tijdelijk vasthouden in te stellen. Elke stap is 15 minuten. Het tijdbereik is van 0 tot 24 uur.
  - 2) Druk op de  of  regelaar om de temperatureinstellingen van verwarmen en verkoelen in te stellen.
  - 3) Druk op SET om de instellingen op te slaan en de volgende kenmerk instellingen binnen te gaan.
  - 4) Druk op OK om de instellingen op te slaan en terug te keren naar het normale scherm. Het "HOLD" (vasthouden) zal bovenaan worden getoond totdat het tijdelijk vasthouden is afgelopen.
  - 5) Om het tijdelijk **door laten lopen van het ingestelde programma (HD)** af te breken:

Ga het instellen van kenmerken binnen en ga daar naar het instellen **door laten lopen van het ingestelde programma (HD)** om de tijd in 0 te veranderen. **Druk hiervoor 1 of meerdere malen op  om uit de instelling te komen, druk op OK.**



b. Vakantie instellen, "VC" wordt in het midden getoond, de temperatuurinstellingen van het verwarmen en verkoelen aan de rechterkant. Vakantiedagen en de regelbaar hiervan worden onderaan getoond.

- 1) Druk op de  of  regelaar om de Vakantiedagen in te stellen. Elke stap is 1 dag. Het tijdbereik is van 0 tot 99 dagen.
- 2) Druk op de  of  regelaar om de vakantie temperatuurinstellingen voor verwarmen en verkoelen in te stellen.
- 3) Druk op SET om de instellingen op te slaan en de volgende kenmerk instellingen binnen te gaan.
- 4) Druk op OK om de instellingen op te slaan en naar het normale scherm terug te keren. Het "HOLD" symbool zal bovenaan worden getoond totdat de Vakantie afgelopen is.
- 5) Om de Vakantie instellingen af te breken, ga het instellen van kenmerken binnen, **2x "SET" drukken** en ga daar naar het instellen van Vakantie om de dag in 0 te veranderen. **Druk hiervoor 1 of meerdere malen op  om uit de instelling te komen, druk op OK.**

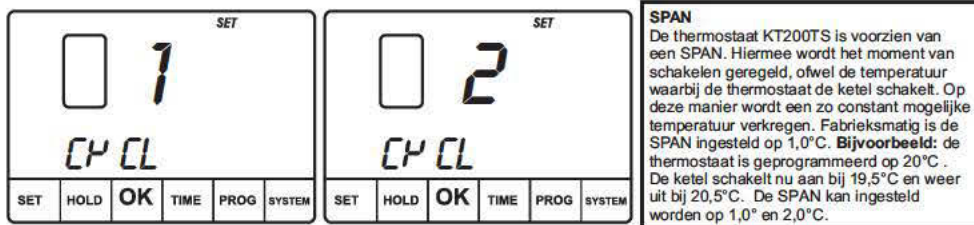

c. Verwarmen / Verkoelen differentiële temperatuurcyclus (**SPAN-instelling**), "CYCL" wordt onderaan getoond, 1 of 2 in het midden en de selectieknop aan z'n linkerkant. **Druk 3x op SET om in de "CYCL" instelling te komen.**

- 1) Druk op  om de differentiële temperatuurcyclus 1°C of 2°C te selecteren.
- 2) Druk op SET om de instellingen op te slaan en de volgende kenmerk instelling binnen te gaan.
- 3) Druk op OK om de instellingen op te slaan en terug te keren naar het normale scherm.

NL

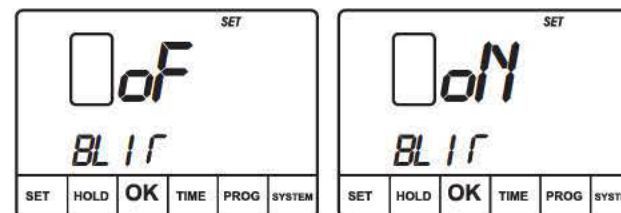

d. Hintergrundbeleuchtung ein-/ausschalten: BLIT wird unten im Display angezeigt, oF (AUS) oder oN (EIN) in der Mitte, die Auswahlstaste ist links.

- 1) **Viermaliger Tastendruck auf SET zum Aufrufen von BLIT.** Drücken Sie die Auswahlstaste zum Umschalten der Hintergrundbeleuchtung auf oF (AUS) oder oN (EIN, für 5 Sekunden nach jedem Tastendruck). 
- 2) Mit SET speichern Sie die Einstellungen und rufen die nächste Eigenschaft auf.
- 3) Mit OK speichern Sie die Einstellung und kehren zum normalen Display zurück.

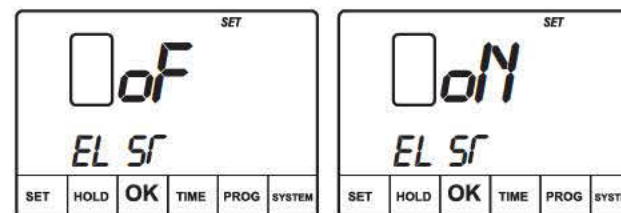

e. Frühstart (Energie-Management) ein-/ausschalten: ELST erscheint unten im Display, oF (AUS) oder oN (EIN) in der Mitte, die Auswahlstaste  ist links.

**Fünfmaliger Tastendruck auf SET zum Aufrufen von ELST.**

- 1) Drücken Sie die Auswahlstaste zum Umschalten des Frühstarts auf oF (AUS) oder oN (EIN). Mit dieser Funktion startet der Thermostat das Heizen oder Abkühlen frühzeitig, damit die Raumtemperatur zur gewünschten Zeit bereits erreicht ist. Für jeweils 1° wird der Frühstart um 5 Minuten vorverlegt.
- 2) Mit SET speichern Sie die Einstellungen und rufen die nächste Eigenschaft auf.
- 3) Mit OK speichern Sie die Einstellung und kehren zum normalen Display zurück.

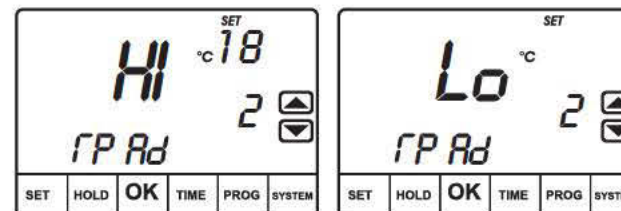

D



b. Urlaubseinstellung: VC erscheint in der Mitte des Displays, Mindest- und Höchsttemperaturen rechts. Die Urlaubstage mit Einstellung werden unten im Display angezeigt.

- 1) Mit den Pfeiltasten stellen Sie die Urlaubstage in 1-Tages-Schritten von 0 bis 99 Tage ein.
- 2) Mit den Pfeiltasten stellen Sie die Mindest- und Höchsttemperaturen während der Urlaubstage ein.
- 3) Mit SET speichern Sie die Einstellungen und rufen die nächste Eigenschaft auf.
- 4) Mit OK speichern Sie die Einstellung und kehren zum normalen Display zurück. Das HOLD-Symbol erscheint oben im Display.
- 5) Zum Löschen der Einstellung rufen Sie die Einstellung der Eigenschaften mit **2 x SET** auf und dann die Urlaubseinstellung zur Umstellung der Tage auf 0. **Mit mehrfachem Tastendruck auf SET verlassen Sie die Einstellungen.**

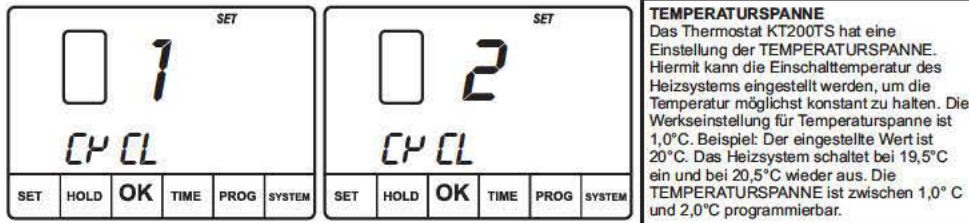

c. Mindest- und Höchsttemperatur-Zyklus (**Einstellung Temperaturspanne**): CYCL wird unten im Display angezeigt, 1 oder 2 in der Mitte, die Auswahl Taste ist links. **Mit dreimaligem Tastendruck auf SET rufen Sie die Einstellung auf.**

- 1) Mit der Auswahl Taste schalten Sie die Temperaturdifferenz auf 1°C oder 2°C um.
- 2) Mit SET speichern Sie die Einstellungen und rufen die nächste Eigenschaft auf.
- 3) Mit OK speichern Sie die Einstellung und kehren zum normalen Display zurück.

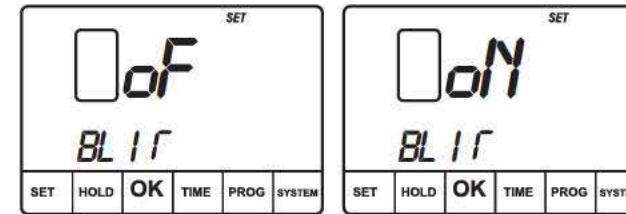

d. Achtergrundverlichtung aan/uit, BLIT wordt onderaan getoond, "oF" of "oN" in het midden de selecteerknop aan z'n linkerkant.

- 1) Druk op om achtergrondverlichting "oF" (uit) of "oN" (aan) te selecteren.

**Druk 4x op SET om in de BLIT-instelling te komen.** Wacht 5 seconden na elke druk op de knop.

- 2) Druk op SET om de instelling op te slaan en de volgende kenmerk instelling binnen te gaan.
- 3) Druk op OK om de instelling op te slaan en terug te keren naar het normale scherm.

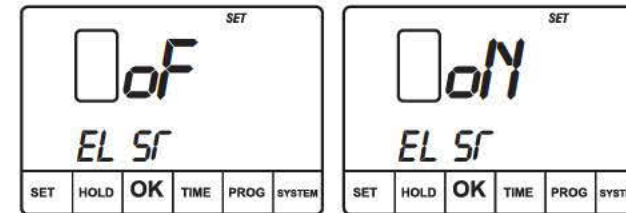

e. Vroege Start (Energie Management) aan/uit, "ELST" wordt onderaan getoond, "oF" of "oN" in het midden en aan z'n linkerkant.

**Druk 5x op de SET knop om in de "ELST" instelling te komen.**

- 1) Druk op de selecteerknop om de Vroege Start "oF" of "oN" te selecteren. Deze functie veroorzaakt dat de thermostaat het verwarmen of verkoelen eerder start om te zorgen dat de temperatuur van het gebouw het in het programma ingestelde punt bereikt op de tijd die u heeft gespecificeerd. Het verwarmen of verkoelen zal voor elke 1°C van de vereiste temperatuur 5 minuten eerder beginnen om het ingestelde punt te bereiken.
- 2) Druk op SET om de instelling op te slaan en de volgende kenmerk instelling binnen te gaan.
- 3) Druk op OK om de instelling op te slaan en terug te keren naar het normale scherm.

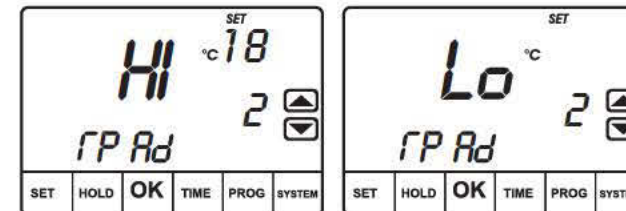

- f. De start van de verwarming uitstellen aan/uit, "dLY" wordt onderaan getoond, "oF" of "oN" in het midden en  aan z'n linkerkant, "HEAT" wordt aan de rechterkant getoond.

#### Druk 6x op SET knop om in de "dLY" instelling te komen.

- 1) Druk op  om uitsluiting "oF" of "oN" te selecteren. De uitsluiting zal na elke verwarmingscyclus 5 minuten wachten.
  - 2) Druk op SET om de instelling op te slaan en de volgende kenmerk instellingen binnen te gaan.
  - 3) Druk op OK om de instelling op te slaan en terug te keren naar het normale scherm.
- g. De Temperatuurregeling Tonen, "TPAd" wordt onderaan getoond, kamertemperatuur rechts bovenaan en de regelwaarde en z'n regelaar rechts onderaan. "HI"(hoog) of "Lo"(laag) in het midden onderaan.

#### Druk 7x op SET knop om in de "Tpad" instelling te komen.

- 1) Druk op  om de getoonde temperatuur te regelen. Het regelingsbereik gaat met 2,5°C omhoog en naar beneden. De thermostaat is in de fabriek nauwkeurig gekalibreerd maar u heeft een optie om de getoonde kamertemperatuur te veranderen om hem overeen te laten komen met uw vorige thermostaat.
- 2) Druk op SET om de instellingen op te slaan en de volgende kenmerk instellingen binnen te gaan.
- 3) Druk op OK om de instellingen op te slaan en terug te keren naar het normale scherm.

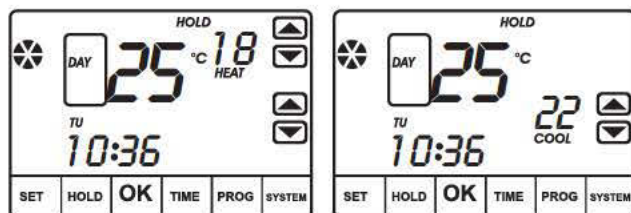







## 6. EENVOUDIG HOLD STARTEN EN STOPPEN (PROGRAMMERING UITSCHAKELEN)

- a. Eenvoudig vastzetten starten, druk HOLD onder het scherm om te starten. "HOLD" wordt bovenaan getoond. Druk op temperatuurinstelling  of  regelaar om de vast te houden temperatuur in te stellen. Deze temperatuurinstelling wordt vastgezet.
- b. Eenvoudig vasthouden stoppen, druk "HOLD" onder het scherm om te stoppen. "HOLD" verdwijnt van het scherm.



7. Lege batterij alarm, wanneer de batterij bijna leeg is, wordt "LOWBTY" knipperend bovenaan in het scherm getoond. U dient de batterij te vervangen. **Gebruik alleen "Alkaline" batterijen.**

- b. Anschließend drücken Sie PROG zur Eingabe des Zeitplans:

- 1) Drücken Sie 4 TAGESZEITEN  und wählen entsprechend aus, beginnend mit MORN.
- 2) Ändern Sie die Einstellung mit der Startzeit   dieser Tageszeit und stellen die Mindest- und Höchsttemperatur ein.  
- 3) Drücken Sie 4 TAGESZEITEN  und wählen die nächste Tageszeit aus, wiederholen Sie Schritt 2) zur Einstellung.
- 4) Wiederholen Sie Schritte 1) bis 3) zur Beendigung der Vorprogrammierung.







- d. Anschließend wählen Sie EINSTELLUNG TAGESPROGRAMM und starten mit PROG die weiteren Einstellungen.
- e. Mit OK speichern Sie die Vorprogrammierung und kehren zum normalen Display zurück.

## EINSTELLUNG DER EIGENSCHAFTEN



Mit SET geben Sie ein, die ANZEIGE EINSTELLUNG erscheint oben im Display.

- a. Zunächst stellen Sie das vorübergehende Halten ein, **Starten des Einstellprogramms (HD)** Hd erscheint in der Mitte des Displays, Mindest- und Höchsttemperatur rechts. Die vorübergehende Haltezeit und die **Einstellungen** erscheinen unten.

- 1) Mit den Pfeiltasten   stellen Sie die vorübergehende Haltezeit in 15-Minuten-Schritten von 00:00 bis 24:00 Uhr ein.
- 2) Mit den Pfeiltasten   stellen Sie Mindest- und Höchsttemperatur ein.
- 3) Mit SET speichern Sie die Einstellungen und rufen die nächste Eigenschaft auf.
- 4) Mit OK speichern Sie die Einstellung und kehren zum normalen Display zurück. Das HOLD-Symbol wird oben im Display angezeigt.
- 5) Zum Löschen der Einstellung Starten des Einstellprogramms (HD) rufen Sie die Einstellung der Eigenschaften auf und dann die vorübergehende Haltezeit zur Umstellung der Zeit auf 0.



## 2. AUSWAHL HEIZEN/AUS/KÜHLEN UND TEMPERATURE-INSTELLUNG



- a. Zur Systemeinstellung drücken Sie SYSTEM unterhalb des Displays für HEAT (HEIZEN), OFF (AUS) und COOL (KÜHLEN). Mit OK bestätigen Sie Ihre Eingabe und kehren zum normalen Display zurück.
- b. Änderung der Temperatureinstellung: Drücken Sie EINSTELLUNG DER HÖCHST (▲) oder MIDESTTEMPERATUR (▼), sofern sich das System in Heiz- oder Kühlbetrieb befindet.

## 3. UHRZEIT- UND WOCHENTAG-EINSTELLUNG

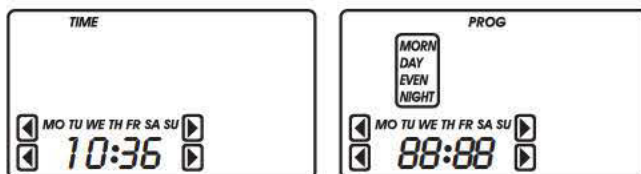

Mit TIME rufen Sie die Einstellung auf, die Anzeige der Uhrzeiteinstellung erscheint oben im Display. Uhrzeit- und Wochentag-Einstellung werden neben der Uhrzeit und dem Wochentag angezeigt.

- a. Einstellung Wochentag: mit EINSTELLUNG WOCHENTAG ändern Sie die Einstellung. (◀▶)
- b. Uhrzeit-Einstellung: mit EINSTELLUNG UHRZEIT ändern Sie die Einstellung. (◀▶)
- c. Mit OK kehren Sie zum normalen Display zurück

## 4. EINSTELLEN DER VORPROGRAMMIERUNG (ZEITPLAN)

Mit PROG rufen Sie die Einstellung auf, die Anzeige Programmeinstellung erscheint oben im Display.

- a. Wählen Sie zunächst den Tag für die Voreinstellung.  
Mit EINSTELLUNG WOCHENTAG stellen Sie den gewünschten Tag ein. (◀▶)

Der nicht blinkende Tag ist gewählt.



Ebenfalls mit EINSTELLUNG WOCHENTAG stellen Sie jene Tage ein, an denen Sie die gleiche. (◀▶)



Vorprogrammierung benutzen wollen, jedoch nicht mehr als 7 Tage.

**Anmerkung:** Wenigstens ein Tag muss ausgewählt sein, anderenfalls keine weitere Vorprogrammierung möglich.

## 7. BEDRADING

Vor het aansluiten van de thermostaat moet u de thermostaat openen waar de klemmenstrook zich bevindt. De klemmenstrook is extra beveiligd zie de sticker op het compartiment. De thermostaat is geschikt voor vrijwel iedere ketel, hij heeft namelijk een schakelrelais van maximaal 220 Volt~ 50/60Hz. 8 Ampère.

De kamerthermostaat kan nagenoeg op alle twee en driedraads verwarmingssystemen aangesloten worden (ook stadsverwarming). De thermostaat heeft drie aansluitpunten, het middelste contact is het hoofdcontact met het opschrift COM. Hier moet altijd een aansluiting op gemaakt worden. Het linker contact met het opschrift NO is in rusttoestand geopend (normally open). Het rechter contact met opschrift NC is in rusttoestand gesloten (normally closed). De twee meest voorkomende aansluitingen worden hieronder beschreven.

### Let op:

schakel voordat u de thermostaat aan gaat sluiten de netspanning van de c.v ketel uit, en raadpleeg bij twijfel uw altijd c.v. installateur.

### Aansluiting 1

Huidige thermostaat is aangesloten met twee draden, deze draden aansluiten op de COM en op de NO, het maakt niet uit welke draad waar op komt.

### Aansluiting 2

Een andere veel voorkomende aansluiting is de driedraads aansluiting van een Vaillant ketel. Van deze driedraads aansluiting wordt een tweedraads aansluiting gemaakt. In dit geval moet U ook wat veranderen op de klemmenstrook in uw cv ketel. Het schema hiernaast is een aansluiting van een Vaillant ketel. Een eventuele weerstand tussen 4 en 5 moet eruit gehaald worden. Op nr. 5 mag beslist niets aangesloten worden. Controleer aansluiting in ketel.

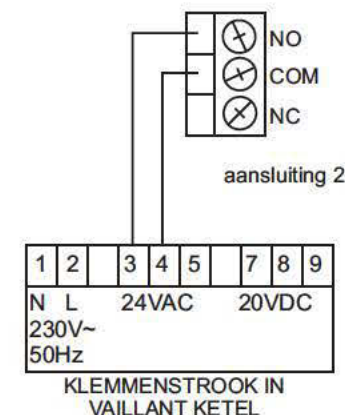
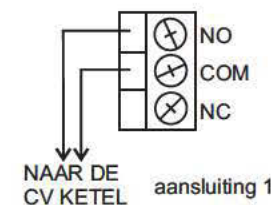

## 8. PLAATSEN VAN DE BATTERIJEN

Plaats de batterijen op de juiste manier in het vakje. Let op de + en de - van de batterijen. **Gebruik alleen ALKALINE batterijen in de KT200TS, type "AA" (penlite) 1,5volt. Op normale batterijen zal de thermostaat niet of niet goed functioneren.**

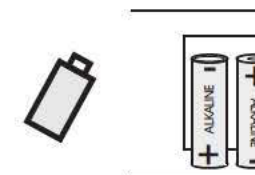

### Batterij leeg indicator.

Als de lege batterij indicator knippert (links in het beeld) verwissel dan de batterijen zo spoedig mogelijk. Gebruik alleen ALKALINE batterijen (controleer dit op de batterijen).

## 9. SPECIFICATIES

Voedingswaarde	: 230V 50Hz
	: 8A Ohmse Belasting
Thermische Waarde	: Meetbereik 0°C - 35°C
	: Instelbereik 5°C - 30°C
Voeding	: 2 x AA Alkaline Batterij

## 10. TROUBLESHOOTING

### Geen display:

- Batterijen leeg:
- Batterijen verkeerd om geplaatst (polariteit)

### C.V. ketel schakelt niet aan, wieltje draait wel:

- Verkeerd type batterij gebruikt, gebruik alleen alkaline batterijen.
- Batterijen te ver leeg
- Draadverbinding los bij kroonsteen aansluiting
- Verkeerde aansluiting op ketel

### Thermostaat schakelt niet in, wieltje draait ook niet:

- Temperatuur is te laag ingesteld
- Programma is handmatig overbrugd
- Schakelaar staat op uit

### Temperatuur wordt niet goed geregeld:

- De thermostaat is te dicht bij een radiator of raam geplaatst.
- Stel de span lager in.

## 11. REINIGEN

De toestellen zijn onderhoudsvrij, dus maak ze niet open. Reinig enkel de buitenkant van de toestellen met een zachte droge doek. Vóór je ze reinigt, haal de toestellen uit alle spanningsbronnen.

NL



Gebruik geen carboxylisch schoonmaakmiddelen of benzine, alcohol of gelijkaardige producten. Deze werken agressief op het oppervlak van de toestellen. Bovendien zijn de dampen gevaarlijk voor je gezondheid en ontbrandbaar. Gebruik geen scherpe instrumenten, schroevendraaiers, metalen borstels of gelijkaardige dingen om te reinigen.

## KT200TS



## 1. DISPLAY

- (1) SET
- (2) HOLD
- (3) OK
- (4) ZEIT
- (5) PROGRAMM
- (6) SYSTEM
- (7) Uhrzeit
- (8) Woche
- (9) °Celsius
- (10) Raumtemperatur
- (11) Einstellung Mindesttemperatur
- (12) Einstellung Höchsttemperatur
- (13) Änderung Höchsttemperatur-Einstellung
- (14) Änderung Mindesttemperatur-Einstellung
- (15) Einstellung Wochentag
- (16) Einstellung Uhrzeit
- (17) 4 Tageszeiten-Einstellung
- (18) System-Ausgang
- (19) Anzeige Batteriekapazität
- (20) Anzeige Uhrzeiteinstellung
- (21) Anzeige Programmeinstellung
- (22) HOLD-Symbol
- (23) Anzeige Einstellung

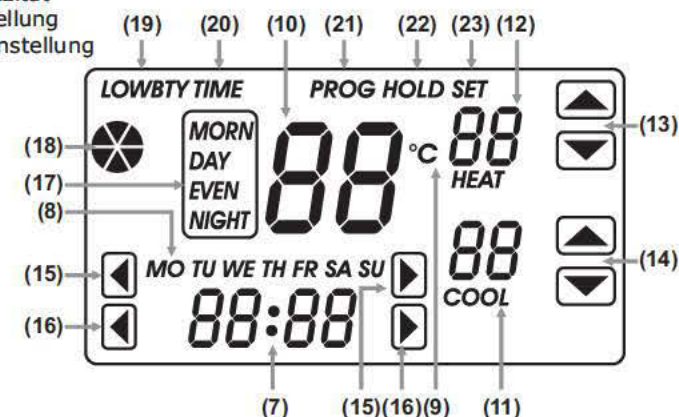
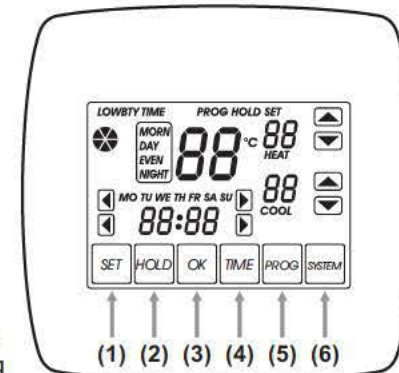

- Die Raumtemperatur wird in der Mitte angezeigt.
- Die Mindest- und Höchsttemperatur wird rechts angezeigt, wenn das System heizt bzw. kühlt.
- Uhrzeit und Wochentag werden unten angezeigt.
- Anzeige der 4 Tageszeiten MORN (Morgen), DAY (Tag), EVEN (Abend) und NIGHT (Nacht) links von der Raumtemperatur.
- Das Symbol für Systemausgang wird angezeigt, wenn Systemausgang vorhanden ist.

D

## 9. SPÉCIFICATIONS

Puissance nominale : 230V 50Hz  
 : Charge de résistance 8A  
 Portée thermique : Portée de la mesure des  
 Températures: 0°C à 35°C  
 : Portée de la configuration des  
 Températures: 5°C to 30°C  
 Alimentation : 2 x piles AA Alcaline.

## 10. RESOLUTION DE PROBLEMES

### Pas d'affichage:

- Piles vides:
- Piles mal installées (polarité)

### La chaudière ne s'allume pas, la roue tourne:

- Mauvaise catégorie de piles, n'utiliser que des piles alcalines.
- Piles presque vides
- Connexion disjointe par la connexion couronne
- Chaudière mal connectée

### Le Thermostat ne s'allume pas, la roue ne tourne pas:

- La température est réglée trop bas
- Le programme n'est pas réglé manuellement ni ajusté
- L'allumage est sur Off

### La température ne peut pas être bien réglée:

- Le thermostat est placé trop près d'un radiateur ou d'une fenêtre.
- Régler sur un cran plus petit.

## 11. NETTOYAGE

Les éléments ne sont pas protégés. L'appareil ne doit donc pas être ouvert. Ne nettoyer que l'extérieur avec un chiffon doux et sec. Avant de nettoyer, débrancher les appareils.



Ne pas utiliser de produits au phénol tels que le benzène, l'alcool ou autres produits de ce type, agressif pour les surfaces des appareils. Par ailleurs, les vapeurs sont dangereuses pour la santé et inflammables. Ne pas utiliser d'outils pointus tels que tournevis, brosses en métal ou autres.

## KT200TS

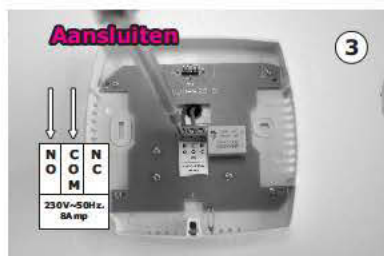

## 1. DISPLAY

- (1) SET-key
- (2) HOLD-key
- (3) OK-key
- (4) TIME-key
- (5) PROG-key
- (6) SYSTEM-key
- (7) Clock
- (8) Week
- (9) Centigrade symbol
- (10) Room Temperature
- (11) Cool setting temperature
- (12) Heat setting temperature
- (13) Heat setting adjust
- (14) Cool setting adjust
- (15) Day of Week adjust
- (16) Clock adjust
- (17) 4 periods of day and adjust
- (18) System output symbol
- (19) Low Battery symbol
- (20) Time setting symbol
- (21) Program setting symbol
- (22) HOLD symbol
- (23) SETting symbol

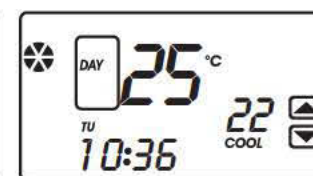
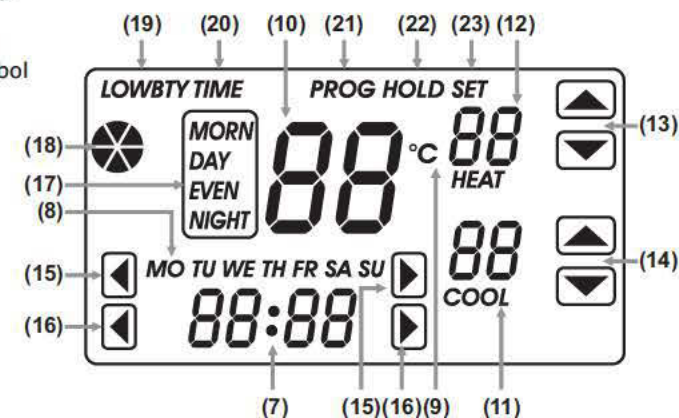
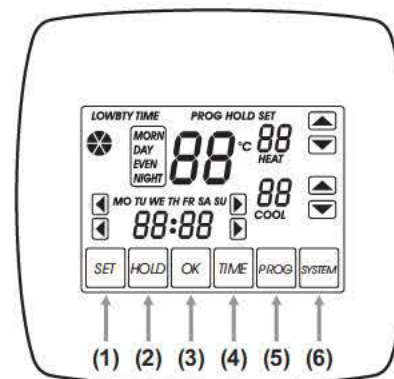

- a. Room Temperature displays in the middle.
- b. Heating or cooling setting temperature displays at the right side when system in heating or cooling.
- c. Clock and day of week displays at bottom.
- d. 4 periods of day MORNING, DAY, EVENING, NIGHT displays at left hand of Room temperature.
- e. System output symbol displays when system output.

## 2. HEAT / OFF / COOL SYSTEM SELECT AND SETTING TEMPERATURE ADJUST



- System setting, press SYSTEM under display to select HEAT, OFF, COOL. Press OK under display to confirm setting and return to normal display.
- Temperature setting adjust: press the Heat or Cool setting or adjust directly when system in heating or cooling.

## 3. CLOCK AND WEEK SETTING

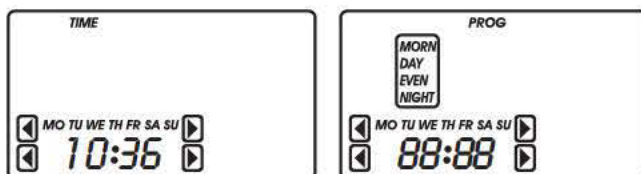

Press TIME under display to enter, TIME setting symbol displays on the top. Clock and Day of Week adjust displays besides the Day of Week and Clock.

- Day of week setting: directly press Day of Week or adjust to set.
- Clock setting: directly press Clock or adjust to set.
- Press OK under display return to normal display.

## 4. PROGRAM(TIME SCHEDULE) SETTING

Press PROG under display to enter, PROG setting symbol displays on the top.

- First is select day for programming.  
Press Day of Week or adjust to choice the day you wanted.

Press the button displays on Day of Week to select.

**The day that does not flash is the selected one.**

You can press Day of Week or adjust to choice other day you want use same program and press button to select

Select not more than 7 days. These selected days will use same program. **Remark**, at least 1 days need to be selected. Otherwise you can not enter next program step.

## 7. BRANCHEMENT

Pour connecter le thermostat, ouvrir le thermostat à l'endroit du bornier. Le bornier est ultra protégé, voir l'étiquette sur le boîtier. Le thermostat correspond à presque tous les systèmes de chauffage, il contient un relais d'au maximum 220 Volt~ 50/60Hz 8 Ampères.

Le thermostat d'intérieur peut être connecté sur presque tous les systèmes de chauffage double ou triple fils (ainsi que les chauffage de quartier). Le thermostat comprend trois prises. Le contact au milieu est le contact principal avec les lettres COM. Ce contact doit toujours être connecté. Le contact de gauche avec les lettres NO est ouvert en état de veille (normalement ouvert). Le contact de droite avec les lettres NC est fermé en état de veille (normalement fermé). Les deux connexions les plus courantes sont expliquées ci-dessous.

### Avertissement:

Couper le courant de la chaudière avant de commencer la connexion du thermostat, en cas de doute, toujours contacter l'installateur de la chaudière.

### Connexion 1

Le thermostat courant est connecté avec deux fils, lesquels doivent être connectés au COM et au NO. Il n'y a pas de différence entre les deux fils.

### Connexion 2

Une autre connexion fréquemment utilisée est celle à trois fils d'une chaudière Vaillant. Pour la connexion trois-fils, faire une connexion deux fils. Pour cela, changer une pièce du bornier de la chaudière. Le diagramme ci-contre est une connexion de chaudière Vaillant. Une résistance potentielle de 4 à 5 doit être obtenue. Rien ne doit être connecté sur No.5. Vérifier les connexions de la chaudière.

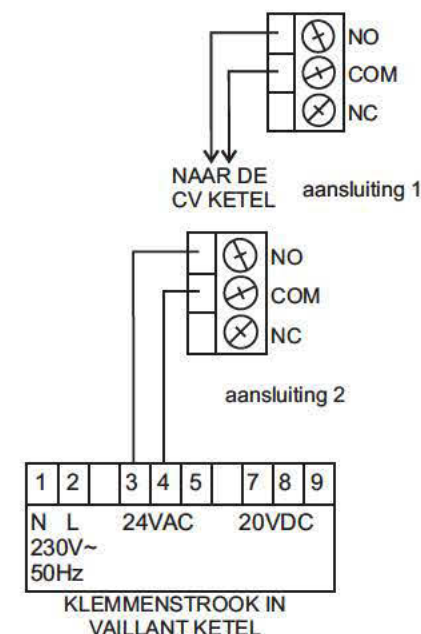

## 8. INSTALLATION DES PILES

Installer les piles comme indiqué sur le boîtier. Vérifier les polarités + et des piles. **N'utiliser que des piles ALKALINE sur le KT200TS, de type "AA" (penlite) 1,5volt. Le thermostat ne fonctionnera pas correctement avec d'autres piles.**

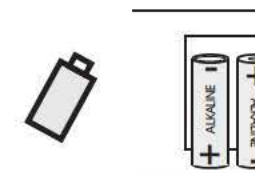

### Indicateur puissance des piles

Lorsque l'indicateur s'allume (à gauche), remplacer les piles aussitôt que possible. N'utiliser que des piles ALKALINE (vérifier sur les piles).

- f. Le retardateur de chauffage activé/désactivé, dLY s'affiche en bas, oF ou ON au milieu et sélectionnez le bouton correspondant sur la gauche, CHAUD s'affiche sur la droite.



Appuyer sur SET six fois pour entrer dans le réglage "dLY".

- 1) Appuyez sur le bouton pour sélectionner la fermeture oF (OFF) ou oN. La fermeture active 5 minutes d'attente entre chaque cycle de chauffage.
  - 2) Appuyez sur CONFIGURATION pour enregistrer la configuration et entrer dans la configuration de la fonction suivante.
  - 3) Appuyez sur OK pour enregistrer la configuration et retourner à l'affichage normal.
- g. Le réglage des Températures affichées. TPad s'affiche en bas, la température de la pièce en haut à droite et la valeur du réglage et son réglage en bas à droite. HI(high) -Haut- ou Lo(low) Bas- au milieu.

Appuyer sur SET sept fois pour entrer dans le réglage "Tpad".

- 1) Appuyez sur le bouton réglage pour régler les Températures affichées. La portée du réglage est de 2.5°C pour le plus bas et de 2.5°C pour le plus haut. Le thermostat a été précisément calibré à l'usine mais vous avez une option pour changer l'affichage des températures de la pièce qui peuvent correspondre à votre ancien thermostat.
- 2) Appuyez sur CONFIGURATION pour enregistrer la configuration et entrer dans la configuration de la fonction suivante.
- 3) Appuyez sur OK pour enregistrer la configuration et retourner à l'affichage normal.

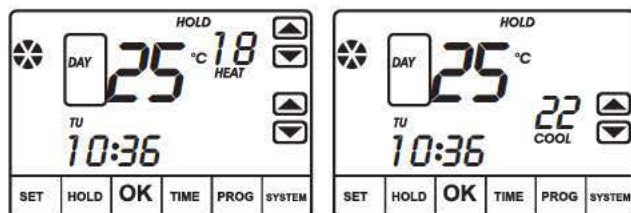

## 6. DÉMARRAGE MAINTIEN (HOLD) SIMPLE ET ARRÊT.

- a. Démarrage Maintien (HOLD) simple, appuyez sur HOLD sous l'affichage pour démarrer. HOLD s'affiche en haut. Appuyez sur le réglage ou pour régler la configuration du Maintien Temporaire des températures Chaud et Froid pour régler la température de maintien. Ce réglage de température sera maintenu jusqu'à ce qu'il s'arrête.
- b. Arrêt Maintien (HOLD) simple, appuyez sur HOLD sous l'affichage pour arrêter. HOLD disparaît du haut.



7. Alarme piles faibles, quand les piles sont faibles, LOWBTY s'affiche et clignote en haut. **Vous devez remplacer les piles.**

- b. When finish day selection. Press PROG to enter schedule programming:

- 1) Press 4 periods of day and adjust to select from MORNING.
- 2) Press or adjust to select the beginning time of this period.

And Press Heat and Cool setting temperature or adjust to set Heat or Cool setting temperature.

- 3) Press 4 periods of day and adjust to select another period and repeat 2) to set.
- 4) Repeat 1) to 3) to finish program setting.



- d. When finish selected days program setting. Press PROG to start other days program setting.
- e. Press OK under display to save the setting program and return to normal display

## 5. FEATURE SETTING



Press SET under to enter, SETing symbol displays on the top.

- a. First is Temporary Hold setting, **Running a set program (HD)**. Hd displays in the middle, Heat and Cool setting display at right side. Temporary Hold time and its **Time setting** displays at bottom.
- 1) Press the or adjust to set Temporary Hold time. Each step 15 minutes. Time range is from 0 to 24 hours.
- 2) Press or adjust to set Temporary Hold heat and cool temperature setting.
- 3) Press SET to save setting and enter next feature setting.
- 4) Press OK to save setting and return to normal display. The HOLD symbol will display on the top until the Temporary Hold finish.
- 5) To **cancel Running a set program (HD)**, enter **feature setting** and **Running a set program (HD)** to change the time to 0 to cancel.



b. Vacation Setting, VC displays in the middle, Heat and Cool setting display at right side. Vacation days and its adjust displays at bottom.

- 1) Press the or adjust to set Vacation days. Each step 1 day. Time range is from 0 to 99 days.
- 2) Press or adjust to set Vacation heat and cool temperature setting.
- 3) Press SET to save setting and enter next feature setting.
- 4) Press OK to save setting and return to normal display. The HOLD symbol will display on the top until the Vacation finish.
- 5) To cancel the Vacation setting, enter feature setting, Press "SET" two times to change the day to 0 to cancel. **Press one or several times to exit the setting**

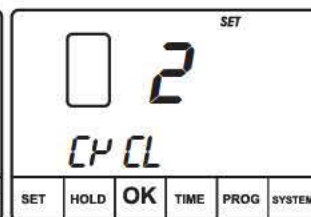
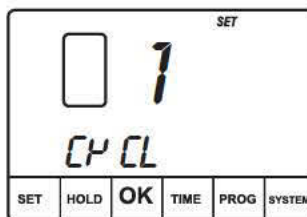

**SPAN**  
The thermostat KT200TS is provided with a SPAN. In this way, the moment of connecting can be regulated, or the temperature with which the thermostat turns on the heating system. In this way the temperature will be as constant as possible. The factory set temperature span is 1,0°C. For example: the thermostat set point is 20°C. The heating system will turn on at 19,5°C and turn off at 20,5°C. The SPAN is programmable between 1,0° and 2,0°C.

c. Heat / Cool cycle temperature differential, (SPAN-adjustment), CYCL displays at bottom, 1 or 2 in the middle and select button at its left. Press SET three times to enter the "CYCL" setting.

- 1) Press select button to select cycle temperature differential 1°C or 2°C.
- 2) Press SET to save setting and enter next feature setting.
- 3) Press OK to save setting and return to normal display.

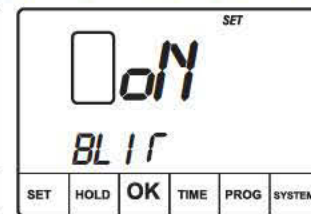
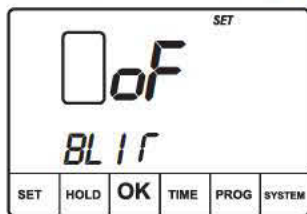

d. Back light enable/disable, bLIT displays at bottom, oF or oN in the middle and select button at its left.

- 1) Press select button to select back light oF(OFF) or oN

**Press SET four times to enter the BLIT-setting** (ON 5 seconds after each press button).

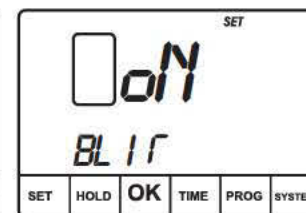
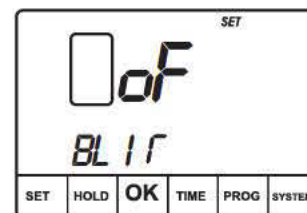

d. Le rétro éclairage activé/désactivé, le bouton LIT s'affiche en bas, oF ou ON au milieu et sélectionnez le bouton correspondant sur la gauche.

- 1) Appuyer sur SET **quatre fois pour entrer dans le réglage BLIT.** (ON 5 secondes après chaque appel de la touche).
- 2) Appuyez sur CONFIGURATION pour enregistrer la configuration et entrer dans la configuration de la fonction suivante.
- 3) Appuyez sur OK pour enregistrer la configuration et retourner à l'affichage normal.

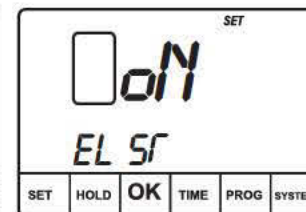
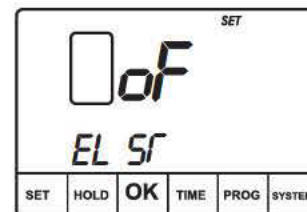

e. Démarrage matinal (Gestion de l'énergie) activé/désactivé, ELST s'affiche en bas, oF ou ON au milieu et sélectionnez le bouton correspondant sur la gauche.

**Appuyer sur SET cinq fois pour entrer dans le réglage "ELST".**

- 1) Appuyez sur le bouton pour sélectionner le démarrage matinal oF(OFF) ou oN. Cette fonction enclenche le thermostat pour le chauffage ou la climatisation matinale pour que le bâtiment atteigne la température programmée à l'heure définie par vous-même. Le chauffage ou la climatisation commencera 5 minutes plus tôt pour chaque 1°F de température requis pour atteindre le point défini.
- 2) Appuyez sur CONFIGURATION pour enregistrer la configuration et entrer dans la configuration de la fonction suivante.
- 3) Appuyez sur OK pour enregistrer la configuration et retourner à l'affichage normal.

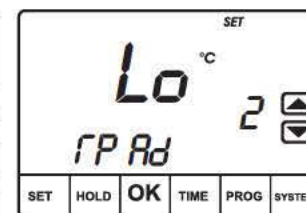
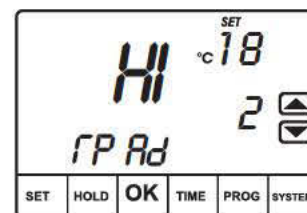

Pour annuler l'utilisation du programme préréglé (HD), entrez dans la configuration de la fonction et la configuration de l'utilisation d'un programme préréglé (HD) pour changer l'heure sur 0 pour annuler. ▢

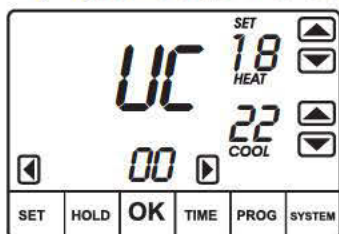

b. Configuration pour les Vacances, VC s'affiche au milieu, la configuration du Chaud et du Froid s'affiche sur le côté droit. Les jours de vacances et son réglage s'affiche en bas.

- 1) Appuyez sur le réglage ▢ ou ▢ pour régler les jours de vacances. Chaque étape correspond à 1 jour. La fourchette du temps est comprise entre 0 et 99 jours.
- 2) Appuyez sur le réglage ▢ ou ▢ pour régler la configuration de la température du Chaud et du Froid.
- 3) Appuyez sur CONFIGURATION pour enregistrer la configuration et entrer dans la configuration de la fonction suivante.
- 4) Appuyez sur OK pour enregistrer la configuration et retourner à l'affichage normal. Le symbole HOLD (Maintien) s'affiche en haut jusqu'à ce que les Vacances se terminent.
- 5) Pour annuler la configuration des Vacances, entrez dans la configuration de la fonction et appuyer sur "SET" deux fois pour changer le jour sur 0 pour tout annuler. Appuyez sur ▢ une ou plusieurs fois pour sortir du réglage, puis appuyez sur OK.

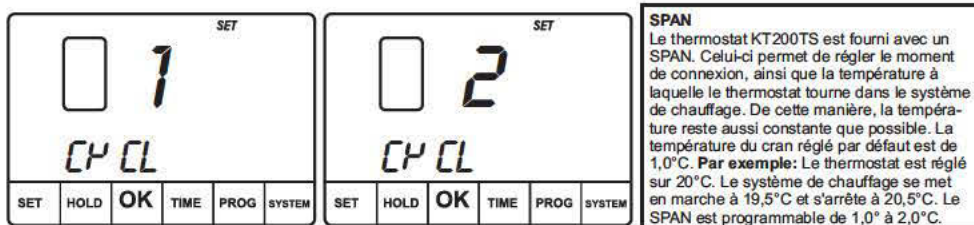

c. Le différentiel du cycle des températures Chaud / Froid (Réglage SPAN), CYCL s'affiche en bas, 1 ou 2 au milieu et sélectionnez le bouton correspondant sur la gauche. Appuyez sur SET trois fois pour entrer dans le réglage "CYCL".

- 1) Appuyez sur le bouton pour sélectionner le différentiel du cycle des températures 1°C ou 2°C.
- 2) Appuyez sur CONFIGURATION pour enregistrer la configuration et entrer dans la configuration de la fonction suivante.
- 3) Appuyez sur OK pour enregistrer la configuration et retourner à l'affichage normal.

- 2) Press SET to save setting and enter next feature setting.
- 3) Press OK to save setting and return to normal display.

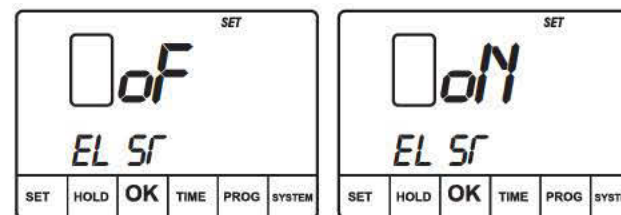

e. Early Start (Energy Management) enable/disable, ELST displays at bottom, oF or oN in the middle and select button at its left.

Press SET five times to enter the "ELST" setting

- 1) Press select button to select early start oF (OFF) or oN. This function causes the thermostat to start heating or cooling early to make the building temperature reach the program set point at the time you specify. Heating or Cooling will start 5 minutes early for every 1°F of temperature required to reach set point.
- 2) Press SET to save setting and enter next feature setting.
- 2) Press OK to save setting and return to normal display.

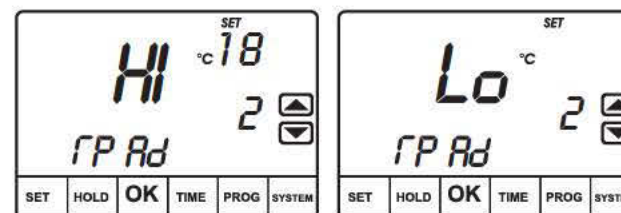

f. Heating start delay enable/disable. dLY displays at bottom, oF or oN in the middle and select button at its left, HEAT displays at right.

Press SET six times to enter the "dLY" setting

- 1) Press select button to select lockout oF (OFF) or oN. The lockout will enable 5 minutes waiting between each heating cycle.
- 2) Press SET to save setting and enter next feature setting.
- 3) Press OK to save setting and return to normal display.



- g. Temperature Display Adjustment. TPA displays at bottom, room temperature at top right and adjust value and its adjust at bottom right. HI(high) or Lo(low) in the middle.

#### Press SET seven times to enter the "Tpad" setting

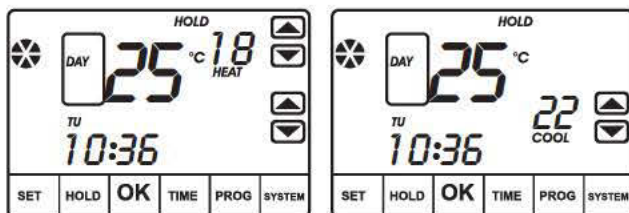
- 1) Press adjust  button to adjust display temperature. The adjustment range is 2.5°C low to 2.5°C high. The thermostat was accurately calibrated at the factory but you have option to change the display room temperature to match your previous thermostat
- 2) Press SET to save setting and enter next feature setting.
- 3) Press OK to save setting and return to normal display.









## 6. SIMPLE HOLD START AND STOP.

- a. Simple hold start, press HOLD under display to start. HOLD displays at top. Press Heat or Cool temperature setting  or  adjust to set the hold temperature. This temperature setting will be hold until it stop.
- b. Simple hold stop, press HOLD under display to stop. HOLD disappears from top.



7. Battery low alarm, when battery is low, LOWBTY displays and flashes at top. You need to replace the battery.

- b. Quand vous avez terminé la sélection. Appuyez sur PROG pour entrer dans la grille de programmation:

- 1). Appuyez sur les  4 périodes de la journée et son réglage réglez pour sélectionner à partir du MATIN.
- 2). Appuyez directement sur le réglage  ou  pour sélectionner l'heure du début de cette période. Appuyez sur le plus ou moins de la Configuration de Chaud ou de Froid pour régler la configuration de la température sur  ou sur .
- 3). Appuyez sur les  4 périodes de la journée et son réglage pour sélectionner une autre période et répétez l'étape 2) pour régler.
- 4). Répétez les étapes 1) à 3) pour terminer la configuration du programme.







- d. Quand vous avez terminé la configuration de la programmation des jours. Appuyez sur PROG pour commencer la configuration de la programmation d'autres jours.
- e. Appuyez sur OK sous l'affichage pour sauvegarder la configuration du programme et retourner à l'affichage normal.

## 5. CONFIGURATION DES FONCTIONS



- a. Appuyez sur CONFIGURATION sous l'affichage pour entrer, le symbole CONFIGURATION s'affiche en haut. La première configuration est le Maintien Temporaire (Temporary Hold), Utilisation d'un programme pré-réglé (HD). Hd s'affiche au milieu, la configuration du Chaud et Froid s'affiche sur le côté droit. L'heure du Maintien Temporaire et son réglage s'affichent en bas.

- 1) Appuyez sur le réglage  ou  pour régler l'heure du Maintien Temporaire. Chaque étape correspond à 15 minutes. La fourchette de l'heure est comprise entre 0 et 24 heures.
- 2) Appuyez sur le réglage  ou  pour régler la configuration du Maintien Temporaire des températures Chaud et Froid.
- 3) Appuyez sur CONFIGURATION pour enregistrer la configuration et entrer dans la configuration de la fonction suivante.
- 4) Appuyez sur OK pour enregistrer la configuration et retourner à l'affichage normal. Le symbole HOLD (Maintien) s'affiche en haut jusqu'à ce que le Maintien Temporaire se termine.



## 2. SÉLECTION DU SYSTÈME CHAUD / OFF / FROID ET RÉGLAGE DE LA CONFIGURATION DE LA TEMPÉRATURE



- Configuration du Système, appuyez sur SYSTÈME sous l'affichage pour sélectionner CHAUD, OFF, FROID. Appuyez sur OK sous l'affichage pour confirmer la Configuration et retourner à l'affichage normal.
- Le réglage de la Configuration de la température: appuyez sur le plus ou moins de la Configuration de Chaud ou de Froid pour régler directement lorsque le système est en mode chaud ou froid.

## 3. CONFIGURATION DE L'HORLOGE ET DU JOUR DE LA SEMAINE

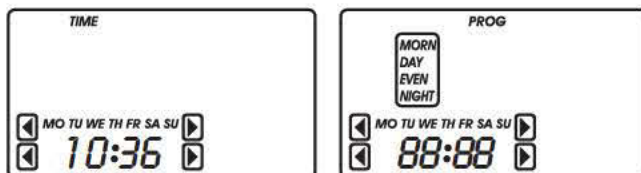

Appuyez sur HEURE sous l'affichage pour entrer, le symbole de la Configuration de l'heure s'affichera en haut. Le réglage de l'horloge et du jour de la semaine s'affichera à côté de l'horloge et du jour de la semaine.

- Configuration du jour de la semaine: appuyez directement sur le réglage ◀ ou ▶ du jour de la semaine pour régler.
- Configuration de l'horloge: appuyez directement sur le réglage ◀ ou ▶ de l'horloge pour régler.
- Appuyez sur OK sous l'affichage pour retourner à l'affichage normal.

## 4. CONFIGURATION DU PROGRAMME (GRILLE DE PROGRAMME)

Appuyez sur PROG sous l'affichage pour entrer, le symbole de la configuration du PROG s'affiche en haut.

- La première chose est de sélectionner le jour pour la programmation. Appuyez directement sur le réglage ◀ ou ▶ du jour de la semaine pour choisir le jour désiré.

Appuyez sur le bouton  pour afficher le jour de la semaine sélectionné. **Le jour sélectionné est celui qui ne clignote pas.**

Vous pouvez appuyer sur le réglage ◀ ou ▶ du jour de la semaine pour choisir les autres jours où vous souhaitez utiliser le même programme et appuyez sur le bouton pour sélectionner moins de 7 jours. 

Ces jours sélectionnés utiliseront le même programme. **Remarque:** vous devez sélectionner au moins 1 jour, sinon vous ne pourrez pas entrer dans la prochaine étape de la programmation.

## 7. WIRING

For connecting the thermostat, you need to open the thermostat where the terminal block is located. The terminal block is extra-protected see the sticker on the compartment. The thermostat does match almost every heating system, it has a breaker relay of maximum 220 Volt~ 50/60Hz. 8 Ampère.

The room thermostat can be connected on almost all two or three heating systems (also district heating). The thermostat has three outlets, the contact in the middle is the main contact with the letters COM. This contact always needs to be connected. The contact on the left with the letters NO is opened in idle state (normally open). The contact on the right with the letters NC is closed in idle state (normally closed). The two most common connections are explained below.

### Warning:

Turn off the power of the boiler before you start connecting the thermostat, in case of doubt, always contact your boiler installer.

### Connection 1

The current thermostat is connected with two wires, these wires need to be connected on the COM and on the NO, it makes no difference where the wires will be connected.

### Connection 2

Another often used connection is the three degree connection of a Vaillant boiler. Of this three degree connection, a two degree connection will be made. In this case you must change a bit on the terminal block of your boiler. The diagram besides is a connection of a Vaillant boiler. A potential resistance between 4 and 5 must be taken out. Nothing should be connected on nr.5. Check connection in the boiler.

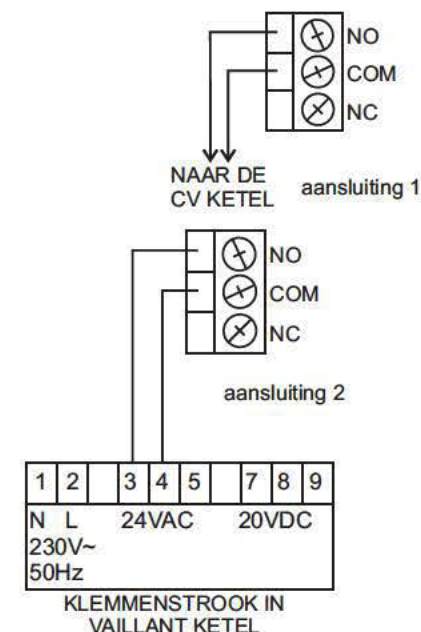

## 8. INSTALLING BATTERIES

Install the batteries as indicated in the compartment. Watch the + and the - of the batteries. **Use only ALKALINE batteries in the KT200TS, type "AA" (penlite) 1,5volt. De thermostat will not or not function properly on other batteries.**

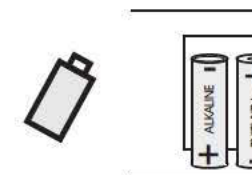

### Battery empty indicator.

When the empty battery indicator flashes (left on the display) replace the batteries the batteries as soon as possible. Use only ALKALINE batteries (Check this on the batteries).

## 9. SPECIFICATIONS

Power Rate	: 230V 50Hz
	: 8A Resistive Load
Thermal Rate	: Measurement 0°C to 35°C
	: Setting 5°C to 30°C
Power	: 2 x AA Alkaline Battery Operated.

## 10. TROUBLESHOOTING

### No display:

- Batteries empty:
- Batteries are not properly installed (polarity)

### Boiler does not switch on, wheel is turning:

- Wrong type battery installed, use only alkaline batteries.
- Batteries almost empty
- Wire connection disjointed by the coronet connection
- Boiler not properly connected

### Thermostat does not switch on, wheel is not turning:

- Temperature set too low
- Program is manually bridged
- Switch stands on Off

### Temperature cannot be properly adjusted:

- Thermostat is placed too close near a radiator or window.
- Set a smaller span.

## 11. CLEANING

The products are maintenance-free, so don't open them. Clean only the outside of the products with a soft dry cloth. Before you clean them, switch off the power of products.



Don't use carboric cleaning products like benzene, alcohol or similar products. They are aggressive on the surface of the appliances. Besides, zijn the steams are dangerous for your health and combustibile. Don't use sharp devices, screwdrivers, wire brushes or similar things for cleaning.

## KT200TS



## 1. AFFICHAGE

- (1) Touche SET
- (2) Touche HOLD
- (3) Touche OK
- (4) Touche TIME
- (5) Touche PROG
- (6) Touche SYSTEM
- (7) Horloge
- (8) Semaine
- (9) Symbole Centigrade
- (10) Température de la pièce
- (11) Configuration de la température sur froid
- (12) Configuration de la température sur chaud
- (13) Réglage de la Configuration du chaud
- (14) Réglage de la Configuration du froid
- (15) Réglage des jours de la semaine
- (16) Réglage de l'horloge
- (17) 4 périodes de la journée et réglage
- (18) Symbole de Sortie du Système
- (19) Symbole piles faibles
- (20) Symbole de la Configuration de l'Heure
- (21) Symbole de la Configuration du Programme
- (22) Symbole HOLD (Maintien)
- (23) Symbole Configuration

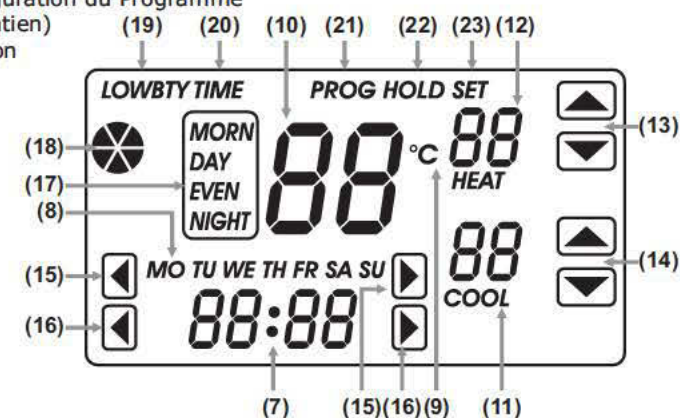
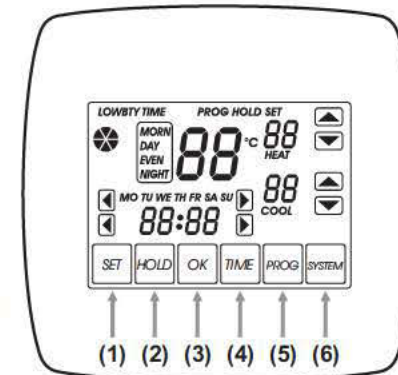

- La température de la pièce s'affiche au milieu.
- La Configuration de la température sur chaud ou froid s'affiche sur le côté droit quand le système est sur chaud ou sur froid.
- L'horloge et le jour de la semaine s'affichent en bas de l'écran.
- 4 périodes de la journée, MATIN, JOURNÉE, SOIR, NUIT s'affichent sur le côté gauche de la température de la pièce.
- Symbole de Sortie du Système s'affiche lorsque le système est en sortie.